

## Brocal para pozo de visita de hierro dúctil

El Brocal para Pozo de Visita de Hierro Dúctil marca SIMEX presenta un diseño innovador que brinda mayores ventajas al instalarse el novedoso sistema de cierre "Auto-Lock" y candado de seguridad en tapa a 90°, resulta un brocal de alta calidad a un bajo costo.

### CARACTERISTICAS

- Fabricado en HIERRO DUCTIL de acuerdo a la Norma ASTM A536 Grado 80-55-06.
- El sistema "Auto-Lock" fija la tapa a la anilleta aún en condiciones críticas cuando se reboza el pozo de visita. No se necesitan llaves especiales, para abrir solo se requiere una simple barra.
- La anilleta del brocal se ofrece con un empaque de Buna N que absorbe los impactos y elimina el ruido al paso de los vehículos. El empaque se ensambla en la canaleta de la anilleta.
- El diseño de la anilleta con el Sistema Ranurado, permite integrar el concreto con la anilleta obteniendo una pieza monolítica, con una óptima fijación al piso que no se obtiene con la anilleta lisa.
- Diseño con 5 refuerzos obteniendo una contracción homogénea, evitando deformaciones en la tapa del brocal.
- El diámetro de ingreso al brocal, es de 61 cm. lo que facilita la entrada y salida del personal al pozo de visita.
- Para evitar riesgos de trabajo la tapa tiene doble seguridad apertura de 120° y el candado de seguridad que activa cuando la tapa se encuentra a 90°. La bisagra cuenta con un perno de acero de alta resistencia.
- Fabricado bajo la Norma Europea EN-124 Clase D400 para 400 Kilo-Newtons (40,788.64 Kilogramo-Fuerza)



### DIMENSIONES

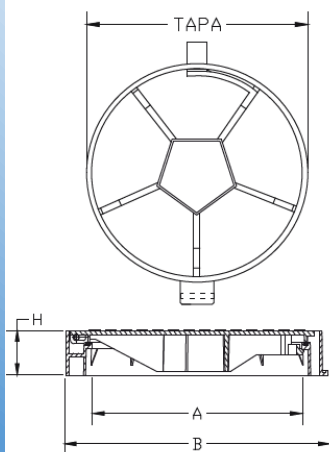

Tipo	A	B	H	Diámetro de la Tapa	Peso
	Milímetros				Kilogramos
Ciego	600	760	100	640	53
Abierto	600	760	100	640	50

Nota: El brocal abierto cuenta con 18 orificios de 4.2 cm de diámetro cada uno, con aproximadamente 250 cm<sup>2</sup> de área abierta total.